

# Eume XT

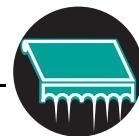

## PLANOS





## PLANOS

### descripción general

Estructura modular para la protección solar en aluminio con tejido enrollable. Resistencia al viento categoría clase 3 y completamente hermética al agua. Cada módulo está motorizado por separado; en apertura la barra de carga se engancha mediante un mecanismo de electroimán; una central eléctrica mide la tensión al tejido en las guías ZIP, garantizando una tensión óptima incluso con una inclinación mínima de 7°. El sistema prevé también la posibilidad de cerrar todo el perímetro con toldos a telón recto, ZIP o ventanas.

### dimensiones

	mínimo	máximo
Salida	250 cm	500 cm
Ancho	250 cm	700 cm

### estructura

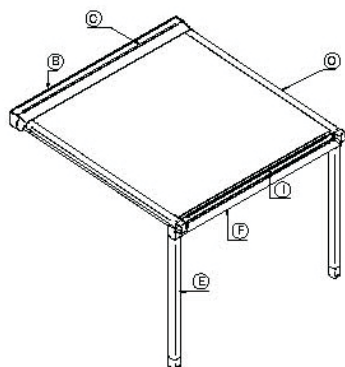

- C Tejadillo cubretoldo
- B Mando de movimiento eléctrico
- I Barra de carga
- O Guía de desplazamiento
- F Viga frontal
- E Pie

### complementos opcionales

.- barra de luces, música, etc.

### normativa

El sistema de gestión de la calidad de TGM es conforme a las exigencias de la norma ISO 9001, tal como acredita el certificado de empresa registrada AENOR ER-0546/2004

Además el sistema productivo de TGM respeta el medio ambiente de acuerdo con las exigencias de la norma ISO 14001, tal y como acredita el certificado de empresa registrada AENOR GA-2006/0239.

Nuestra empresa se ha adherido voluntariamente a la normativa EMAS, por lo que cuenta con un sistema de Gestión Medioambiental verificado mediante auditorías independientes, al igual que la Declaración Ambiental que puede consultar en <http://www.toldosgomez.com>.

En la tela se garantiza la ausencia de sustancias nocivas en todo su proceso de transformación hasta llegar al consumidor final según la etiqueta ÖKO-TEX Standard 100.

### garantías

TGM incorpora a este producto una garantía certificada por escrito de 2 años para el elemento textil y 5 años para el motor. Para los componentes metálicos e instalación 3 años.

# Eume XT



## PLANOS

### dimensiones técnicas

#### Dibujo técnico general

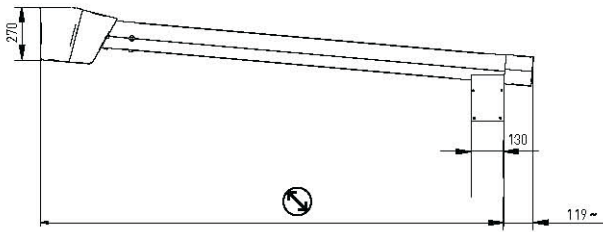

#### Sección viga

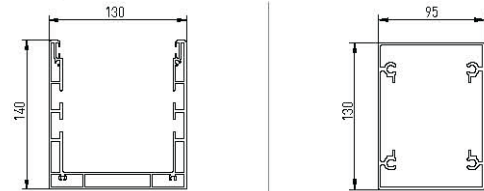

Viga frontal

Pie

#### Línea columna intereje

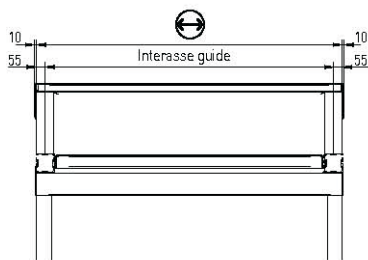

#### Fijaciones al suelo

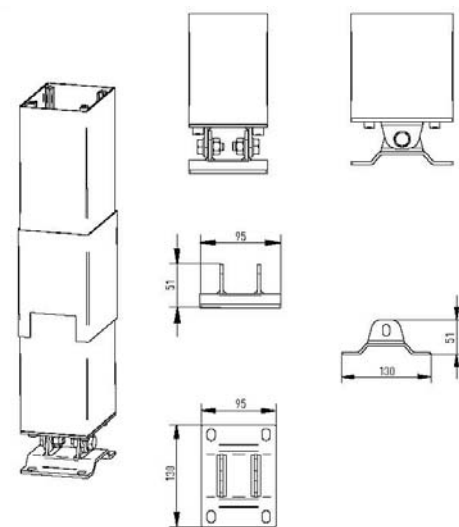

#### Dimensiones perfiles

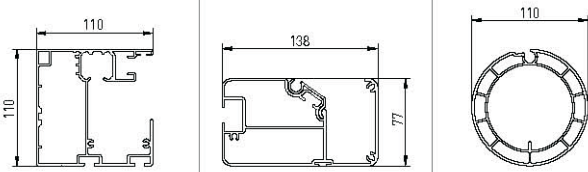

Guía

Terminal

Tubo de enroll

#### Fijación a pared

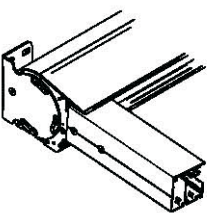

#### Instalación a pared

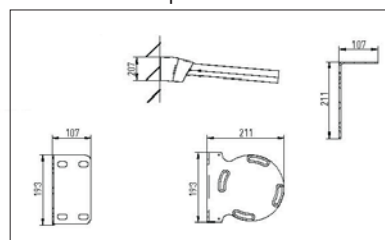

#### Instalación a techo

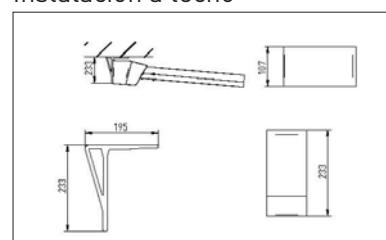

Sistema de descarga de agua

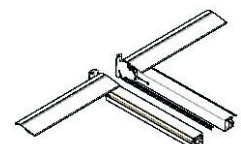

Junta módulos múltiples

# Eume XT

PLANOS

